





Ventilair Cálma

Sistema Recuperador de Energía centralizado



Más inteligente

Nueva estructura y control inteligente

-  Funcionamiento incluso a bajas temperaturas
-  Presión equilibrada
-  Función dormir avanzada
-  Compensación inteligente del caudal de aire



Ventilair Calma

Sistema Recuperador de Energía centralizado

Para mejorar la calidad del aire interior desde el techo.



Salud

- Reduciendo el riesgo de virus como COVID-19 y otras infecciones respiratorias que se propagan por el aire.
- Mejorando la productividad, la comodidad y el rendimiento cognitivo al aliviar el estrés y el síndrome del edificio enfermo.
- Diseñado para mitigar los riesgos asociados a la contaminación ambiental, promoviendo un entorno más saludable y reduciendo la incidencia de patologías cardiovasculares y pulmonares.



Confort

- Reducción de la humedad, contaminantes y aire viciado que pueden causar incómodos problemas de salud.
- Manteniendo un nivel adecuado de humedad relativa interior, independientemente de las condiciones exteriores.



Ahorra costes energéticos

- Reduciendo el consumo de energía y la capacidad de los equipos HVAC al transferir calor y humedad entre los caudales de aire saliente y entrante.
- Cumple con las normas de ventilación y energía para edificios cerrados que no pueden depender solo de la ventilación natural.
- Aumentando la comodidad y la permanencia de los visitantes durante sus actividades de ocio en edificios comerciales, que ofrecen aire interior saludable. Prolongando la vida útil del sistema HVAC.



Fácil mantenimiento y conservación

- Para su mantenimiento, los intercambiadores de calor y los filtros son desmontables; los filtros son lavables.

Mejor calidad del aire interior y un menor consumo de energía

El Sistema de Recuperación de Energía instalado en el techo **Calma** introduce aire limpio y fresco al interior y expulsa el aire contaminado al exterior, renovando tu hogar al momento.

Este sistema optimiza el clima de tu hogar mediante dos modos inteligentes:

Modo Bypass: Cuando el clima exterior es agradable, introduce aire fresco directamente y extrae el aire viciado sin activar el intercambio de calor, renovando el ambiente de forma natural.

Modo Recuperación de Energía: Durante el invierno y el verano, el sistema intercambia energía entre los flujos de aire para mantener el confort térmico, reduciendo drásticamente el consumo eléctrico.

Tecnología y Salud

Gracias a su intercambiador de calor de alta eficiencia y su filtro de precisión compacto, este equipo garantiza un hogar más saludable al eliminar contaminantes y renovar el aire viciado con el mínimo gasto energético.

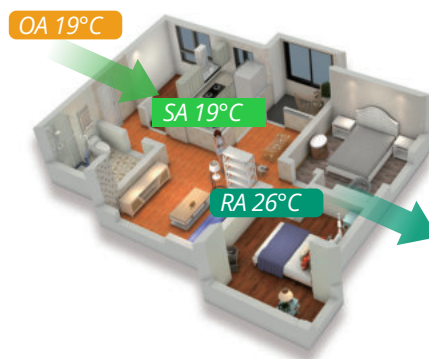

Ventilair Cálma

Sistema de Recuperación de Energía instalado en el techo

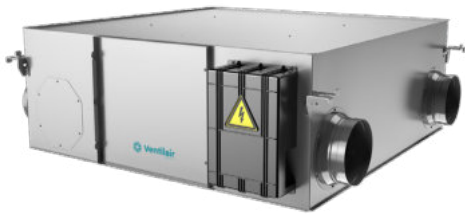

Calma150C-1000C



Calma1500C-2000C



CARACTERÍSTICAS

- Amplio rango de caudal de aire: de 150 a 2000 m³/h.
- Motor DC encapsulado de plástico, 10 velocidades.
- Purificación de aire de suministro con filtro primario (G3) y filtro medio (F7) opcionales.
- Tecnología de sellado de borde.
- Intercambiador de calor total de última generación de alta eficiencia.
- Puertos laterales reservados para OA (aire exterior) y EA (aire de extracción), instalación flexible.
- Bypass automático.
- Dos tipos de instalación para adaptar la unidad a la habitación.
- Un sistema de control más inteligente para Android/iOS.
- Clase de eficiencia energética A+ o A según la UE No. 1253/2014.

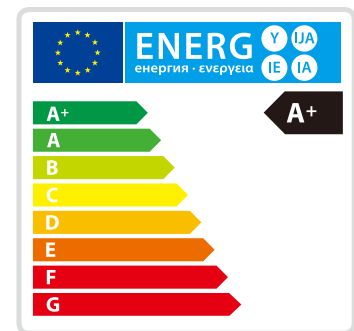

DISEÑO

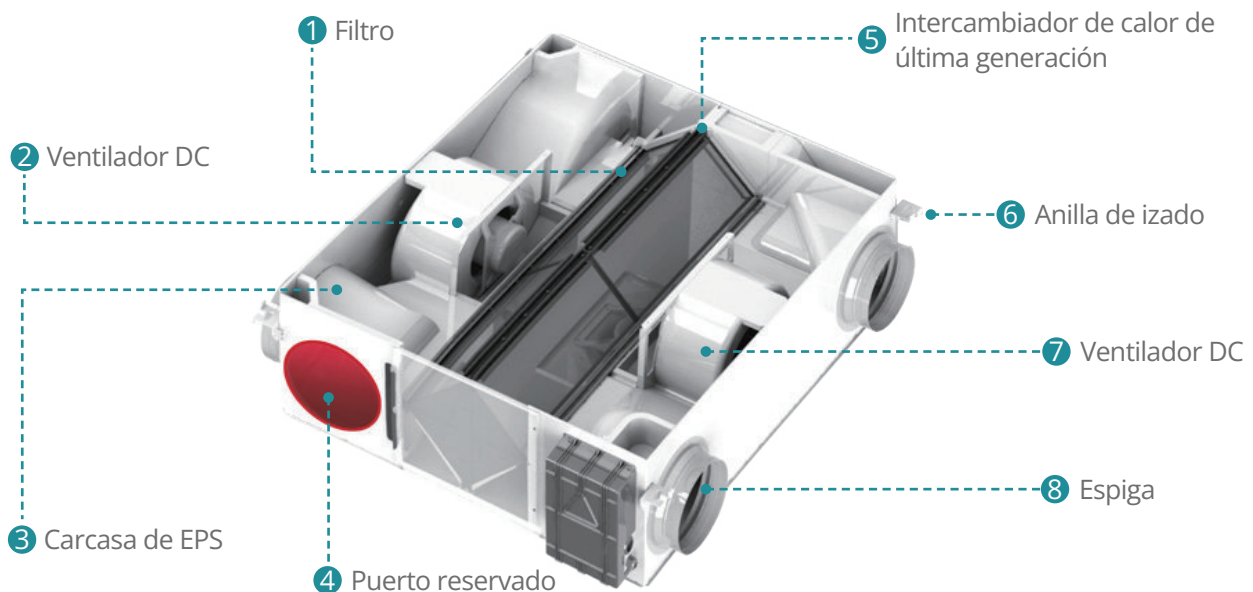

■ CARCASA

- Instalación fácil con carcasa EPS integrada.
- Mejor aislamiento, estanqueidad y reducción de ruido.
- Ventiladores montados en posición central, con flujo de aire estable para una mayor eficiencia de intercambio de calor y operación estable.

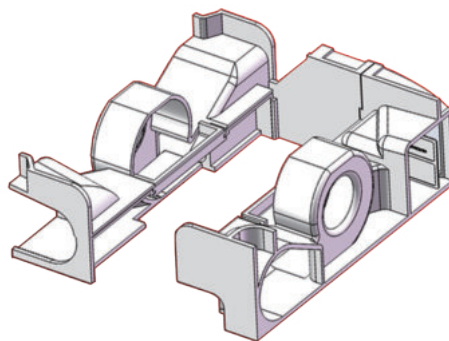

■ INSTALACIÓN FLEXIBLE

- Caudal de aire paralelo.
- Disponible con instalación invertida.
- Puertos laterales reservados para OA y EA.

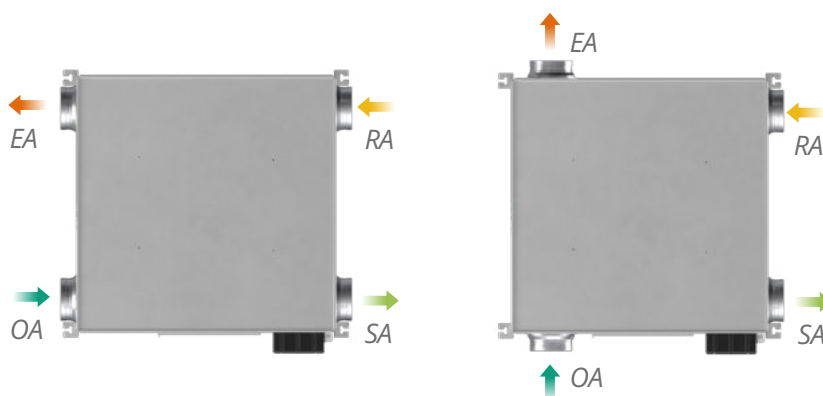

■ TECNOLOGÍA DE SELLADO DE BORDE OCLUSAL

- Grosor de borde triple doblado que mejora la resistencia de la carcasa.
- Mayor eficiencia de producción.
- Buena apariencia y estanqueidad.

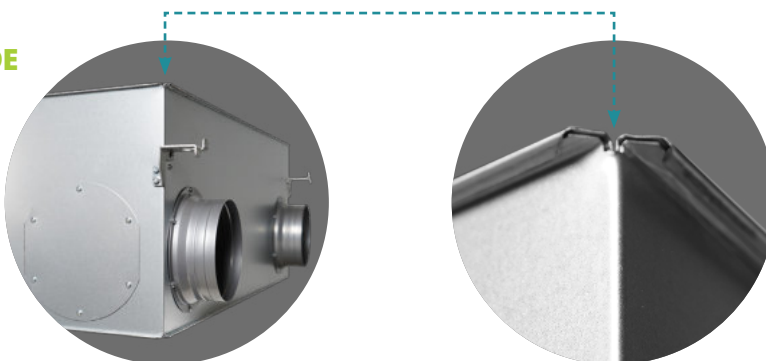

■ NUEVOS VENTILADORES DC

En comparación con el antiguo motor de CA con carcasa de metal, el nuevo motor funciona de manera más estable, silencioso y eficiente energéticamente, ahorrando hasta un 40%.



ahorrando hasta un **40%**

■ INTERCAMBIADOR DE CALOR TOTAL DE ÚLTIMA GENERACIÓN

- Nuevo papel ER con mayor eficiencia del intercambiador de calor.
- Los materiales de intercambio de calor son resistentes al moho y retardantes de fuego.
- Estructura integrada, mejor estanqueidad y apariencia.



Certificación de pruebas de resistencia al moho y protección contra incendios

■ REJILLA DE FILTROS INTEGRADA

Guía reservada integrada con el filtro primario, el filtro medio F7 es opcional.

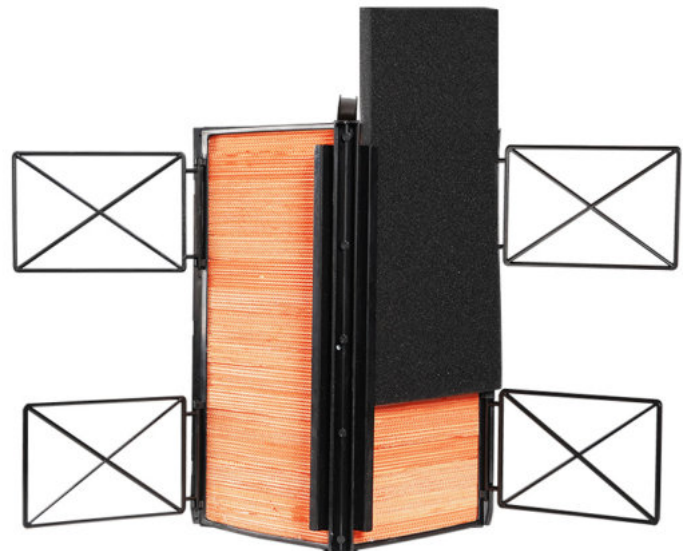

Panel de control remoto LCD avanzado



Control Inteligente

Corrección de Temperatura

Pantalla y corrección de la temperatura para Aire Exterior (OA), Aire de Retorno (RA) y Aire de Suministro (SA). También incluido en el Modo Inteligente.

Funcionamiento a bajas temperaturas

Funcionando a menos de -5 °C; con el modo Inteligente puede evitar eficazmente la formación de escarcha. La unidad también puede funcionar de forma intermitente si está por debajo de -15 °C.

Función de Sueño Avanzada

La pantalla se apagará a una hora determinada y la unidad funcionará a la velocidad más baja. Al mismo tiempo, el bypass se ejecutará automáticamente según la configuración.

Compensación de Caudal de Aire Inteligente

Si funciona sin limpiar el filtro y el intercambiador de calor, el sistema compensará automáticamente el caudal.

Modo de Recuperación de Calor



En este modo, la energía del aire de extracción puede recuperarse para calentar (en invierno) o enfriar (en verano) el aire fresco, reduciendo la pérdida de energía.

Modo de Ejecución Automática



La unidad funciona automáticamente de acuerdo con la configuración del temporizador. Cuando la función de bypass automático está activa, la unidad funciona en modo de intercambio de calor o en modo bypass, según la temperatura del aire exterior.

Modo de Sueño



En modo de sueño, la máquina funciona a la velocidad más baja y la retroiluminación está apagada.

Modo Bypass (o Derivación)



Cuando el aire exterior es cómodo, el aire fresco puede suministrarse directamente a la habitación sin intercambio de calor, y el aire de extracción puede expulsarse de la habitación al mismo tiempo para mejorar la calidad del aire interior.



Funciones Básicas

- | | |
|--|-------------------------------|
| 01. Selección de velocidad del ventilador | 07. Memoria de apagado |
| 02. Equilibrio de presión | 08. Alarma de fallo |
| 03. Bloqueo de pantalla | 09. Bypass automático |
| 04. Temporizador ON/OFF | 10. Descongelación automática |
| 05. Temporizador semanal | 11. Modo de ingeniería |
| 06. Alarma de limpieza de filtro/intercambiador de calor | |

Funciones Avanzadas

01. Funcionamiento a bajas temperaturas
02. Corrección de temperatura
03. Función dormir avanzada
04. Compensación de caudal de aire inteligente

Funciones Reservadas

01. Control en la nube
02. Deshumidificación forzada
03. Extracción forzada de CO2
04. Alarma de interruptor de presión del filtro
05. Varios conectores de señal

El clima interior de tu hogar, al alcance de tu mano, con la app SMART LIFE

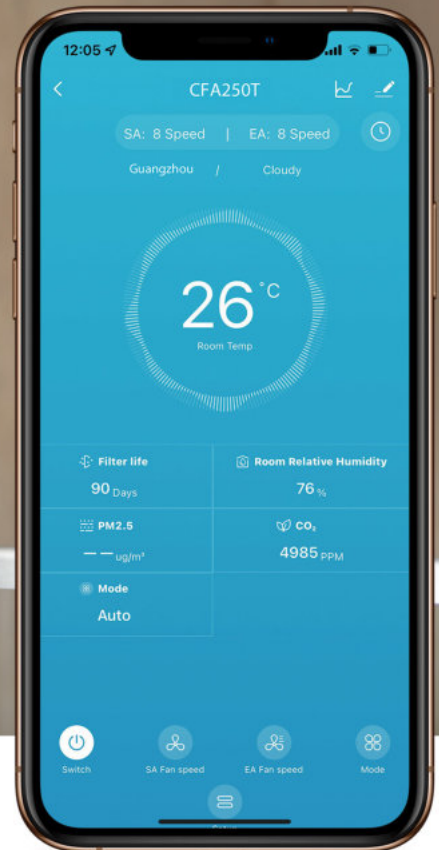

FUNCIÓN WIFI

Control Total desde tu Smartphone

Gracias a la conexión WiFi, puedes gestionar y supervisar tu sistema de ventilación desde cualquier lugar del mundo.

Mantener un hogar saludable es ahora más sencillo: monitoriza la calidad del aire interior en tiempo real y realiza ajustes al instante, directamente desde tu teléfono.



■ MONITOREO DE LA CALIDAD DEL AIRE INTERIOR

Control total de tu bienestar Monitorea en tiempo real la temperatura, la humedad y los niveles de CO2. Todo lo que necesitas para asegurar un ambiente saludable, directamente en tu móvil.

■ CONFIGURACIÓN VARIABLE

Gestiona fácilmente la velocidad del aire, la programación horaria y el modo bypass, con alertas automáticas para el mantenimiento de los filtros.

■ CONTROL GRUPAL

Gestión Inteligente y Conectividad:

El sistema se adapta automáticamente al clima de tu zona. Con una sola aplicación, puedes gestionar múltiples unidades y sincronizarlas con otros dispositivos inteligentes a través del ecosistema Tuya IoT.

La app **SMART LIFE** está disponible en Google Play y en la App Store.

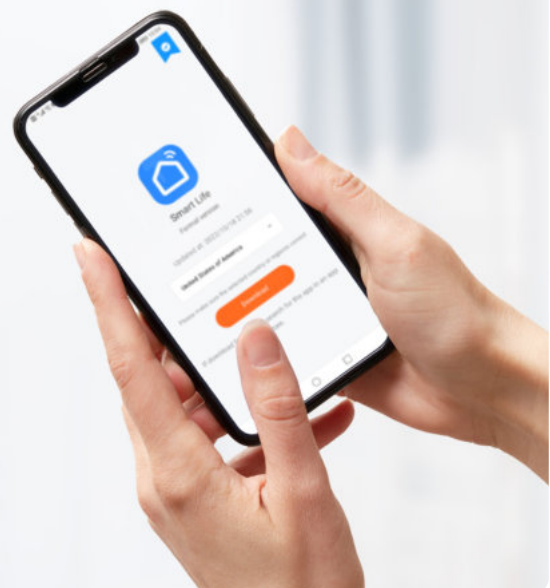

PARÁMETROS TÉCNICOS



Modelo	Caudal nominal (m³/h)	Presión externa (Pa)	Eficiencia de entalpía (%)		Eficiencia térmica (%)	Ruido dB(A)	Voltaje (V)	Potencia de entrada (W)	Peso neto (kg)
			Enfriamiento	Calefacción					
Calma 150C	150	95	71-79	73-79	80-84	29	220-240	58	20
Calma 250C	250	85	68-83	70-83	79-86	28	220-240	62	23
Calma 350C	350	160	71-82	72-84	80-89	32	220-240	140	30
Calma 500C	500	120	67-82	69-83	78-87	34	220-240	165	33
Calma 650C	650	120	66-81	69-82	77-86	35	220-240	252	38
Calma 800C	800	150	70-81	71-82	79-85	35	220-240	335	48
Calma 1000C	1000	170	71-86	73-87	80-90	37	220-240	420	54



Modelo	Caudal nominal (m³/h)	Presión externa (Pa)	Eficiencia de entalpía (%)		Eficiencia térmica (%)	Ruido dB(A)	Voltaje (V)	Potencia de entrada (W)	Peso neto (kg)
			Enfriamiento	Calefacción					
Calma 1500C	1500	175	71-81	72-82	80-85	39	220-240	670	105
Calma 2000C	2000	150	71-86	73-87	80-90	40	220-240	850	117

* Rango de entorno operativo: temperatura de -20 °C a 45 °C, humedad relativa por debajo del 85% HR.

GRÁFICAS DE RENDIMIENTO

■ Calma 150C

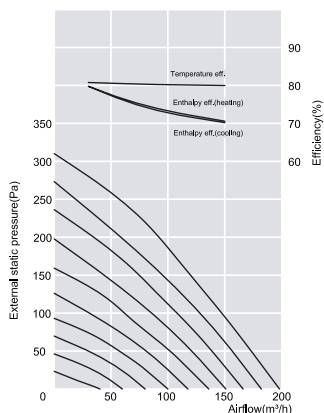

■ Calma 250C

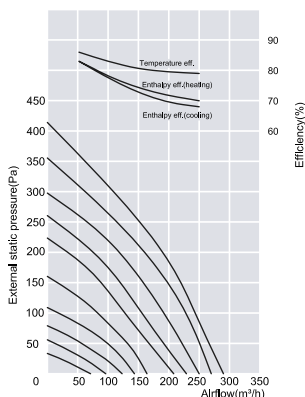

■ Calma 350C

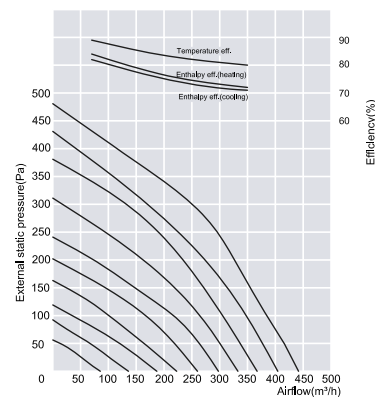

■ Calma 500C

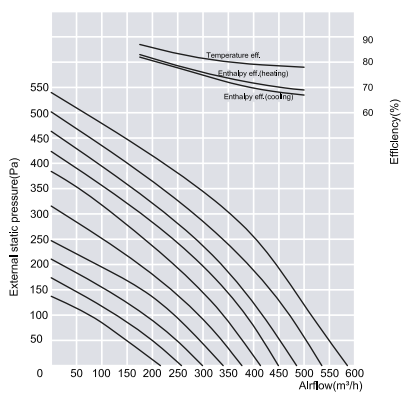

■ Calma 650C

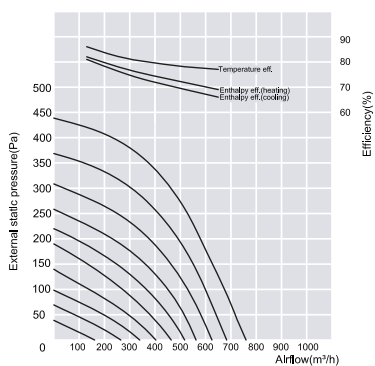

■ Calma 800C

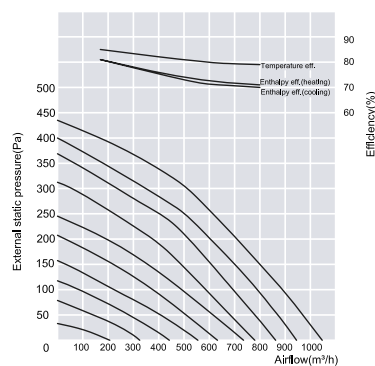

■ Calma 1000C

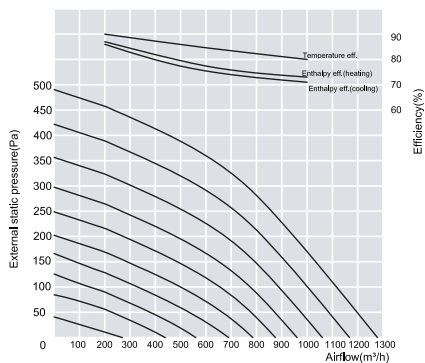

■ Calma 1500C

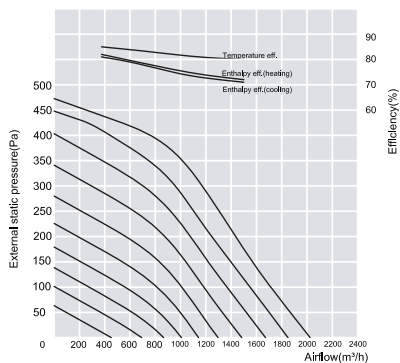

■ Calma 2000C

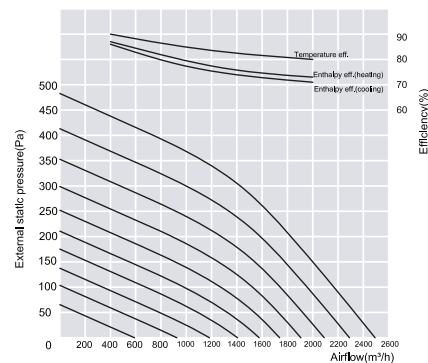

DIMENSIONES

■ Calma 150C-1000C

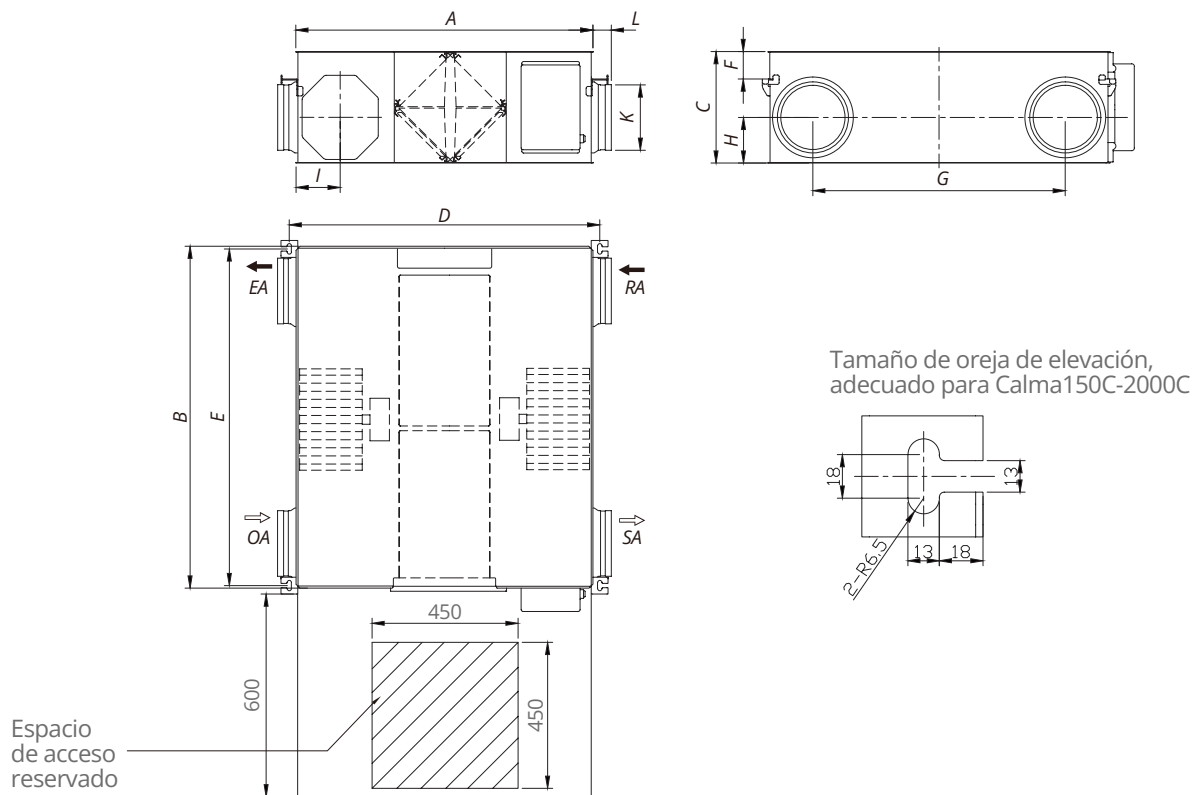

Modelo	Dimensión			Tamaño de la anilla de izado			Distancia del conducto			Tamaño de la entrada/salida de aire	
	A	B	C	D	E	F	G	H	I	K	L
Calma 150C	780	610	289	819	594	78	450	95	116	95	53
Calma 250C	780	735	289	819	719	78	526	95	116	144	58
Calma 350C	884	874	331	922	858	81	650	135	132	144	58
Calma 500C	884	1016	331	922	1000	81	750	135	132	195	61
Calma 650C	908	954	404	946.5	935	71	692	202	123	195	61
Calma 800C	1144	1004	404	1182	986	82	690	162	164	244	62
Calma 1000C	1231	1231	404	1182	1213	82	917	162	164	244	62

■ Calma 1500C-2000C

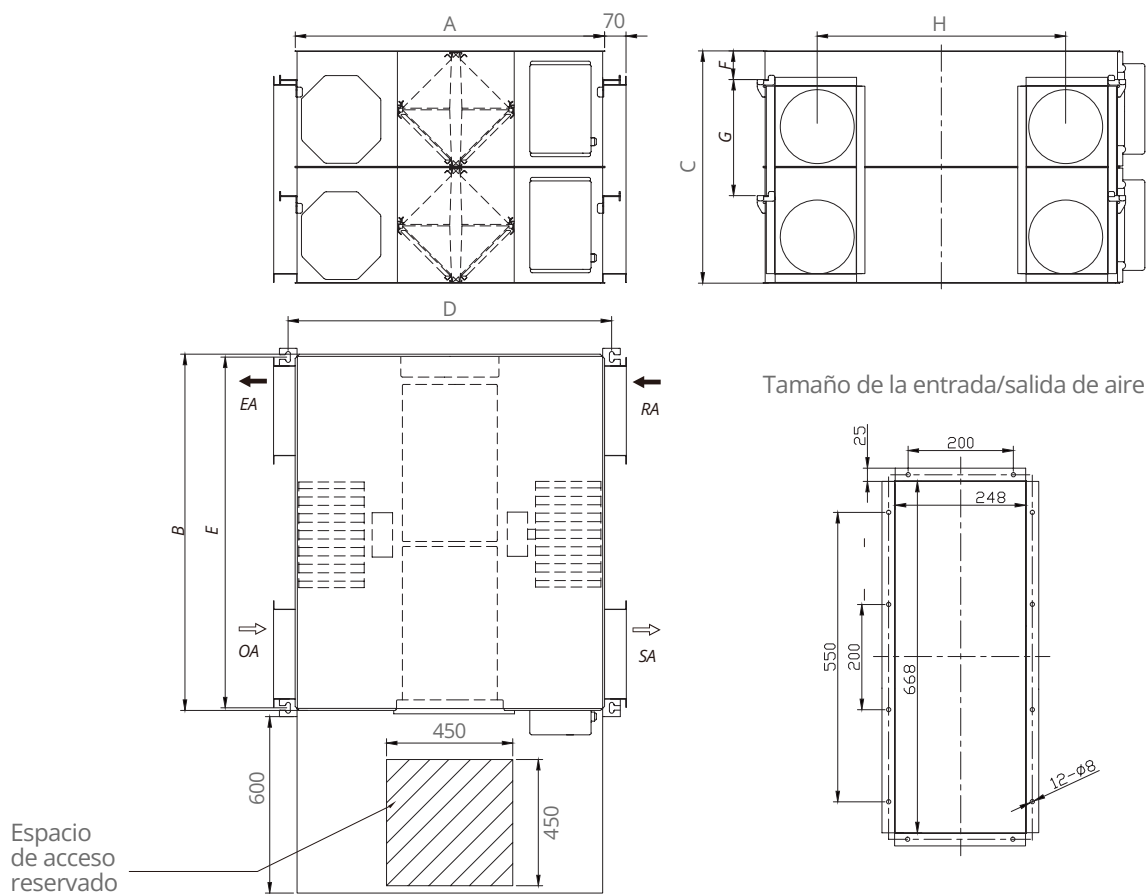

Modelo	Dimensión			Tamaño de la anilla de izado				Distancia del conducto
	A	B	C	D	E	F	G	H
Calma 1500C	1144	1004	808	1182	986	82	404	690
Calma 2000C	1144	1231	808	1182	1213	82	404	917

■ DIAGRAMA DE INSTALACIÓN

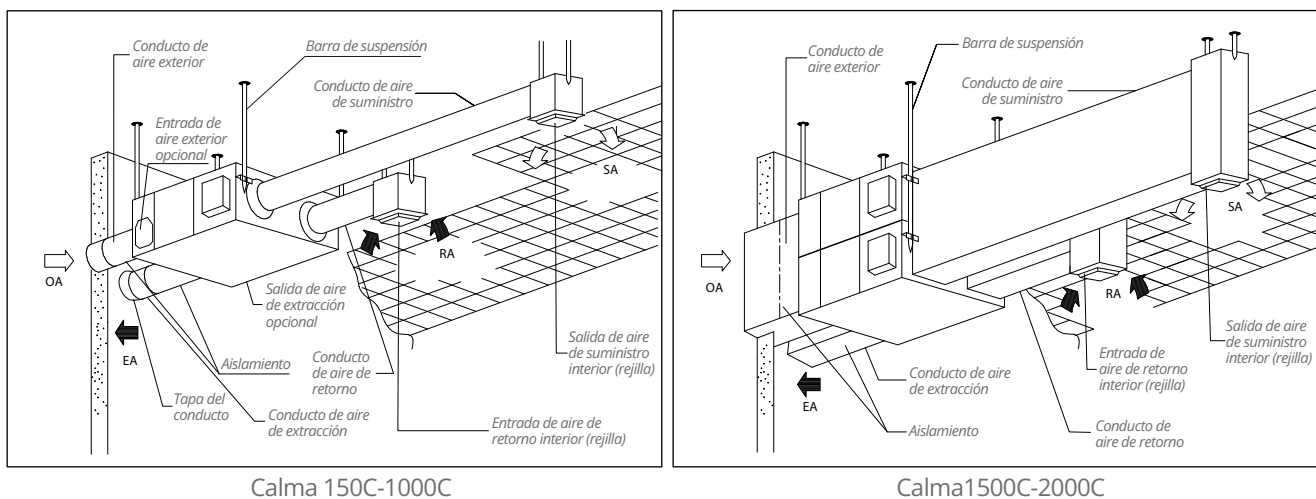

OTROS ACCESORIOS



Sensor de Humedad



Sensor de CO2



Detector Inteligente de Calidad del Aire



Módulo WiFi

CONTROL GRUPAL

Gestión de grupos sin límites: La aplicación permite agrupar y controlar todos tus ventiladores de forma simultánea. No hay límite de unidades, lo que te permite gestionar todo tu sistema con un solo toque.

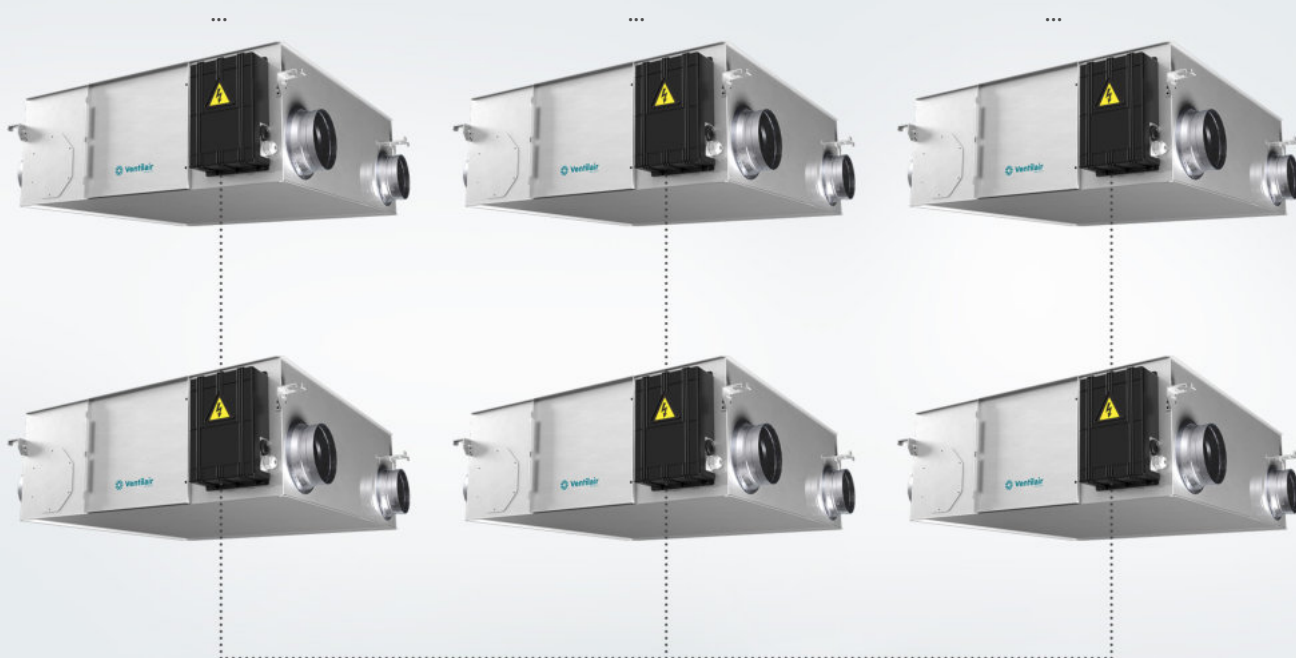
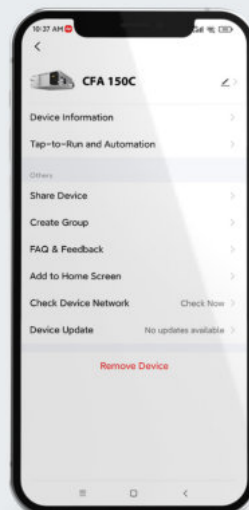

CONTROL DE AMBIENTES

Automatización inteligente mediante cambio de ambientes:

Configure el funcionamiento de su sistema basándose en el clima, horarios o estados específicos del equipo. Por ejemplo, puede programar que el ventilador se detenga automáticamente si la humedad exterior supera el 85%, evitando que el exceso de humedad entre en su hogar. Una vez configurada, la unidad gestionará el ambiente de forma totalmente autónoma.



CONTROL DE VINCULACIÓN

Control unificado en tu pantalla de inicio: Personaliza tu experiencia añadiendo todos tus dispositivos a la pantalla principal de la app Tuya. Agrupa tus recuperadores de energía, ventiladores, extractores e interruptores de una misma estancia para gestionarlos todos juntos o de forma individual, según lo necesites.





<https://paxspain.com/>
info@ventilairgroup.es

sales@ventilairgroup.es

* Data is subject to changes without notification due to product improvement